

# XVAC

专注于超精密直驱电机及运动系统的高科技企业



圆柱音圈电机



矩型音圈电机



摆动音圈电机



音圈电机模组

北京星微自动化科技有限公司  
Beijing XVAC Automation Technology Co.,Ltd.

## 企业简介

北京星微自动化科技有限公司的标准产品有音圈电机、直流无刷力矩电机、音圈电机位移平台、多轴运动平台系统。这些精准设计的产品可以满足科研和高端工业应用的最终需求。

xVAC为您提供的高精尖产品和解决方案包括：

- ◆ 标准单轴多轴运动控制平台
- ◆ OEM运动产品的设计和解决方案
- ◆ 高级多轴运动控制系统的定制
- ◆ 提供高精度等级的运动平台解决方案

xVAC在新型材料（陶瓷）、柔性铰链设计及应用方面有丰富的项目经验。我们已经将这些前沿的设计方案融合到我们的产品当中。这些特殊设计可以满足高伺服带宽、高刚性的运动系统产品。根据您的需求，xVAC有能力为您提供满足需求的运动控制解决方案。我们专业的工程研发团队能为您的特殊需求提供完美的设计方案。



## 音圈电机简介

音圈电机是一种反应频率比较快的直驱式电机，分圆柱音圈电机，摆角音圈电机，矩型音圈电机，它的原理是带电线圈在磁场中产生的力的作用，所以音圈电机具有零磁滞、零磁槽效应，高响应，高精度，高加速，高速度，力特性好，控制方便，体积小和分辨率无限小等优点，在国外，音圈电机被认为是一种近乎完美的伺服驱动装置。根据驱动、反馈、控制器和控制算法等配置高低，音圈电机一般可以达到500Hz的运动频率，甚至更高。



### 应用领域

- 科研
- 工业制造
- 激光加工制造
- 电子零件生产、组装
- 半导体制造、检测
- 平面显示器制造、检测

### 订货编号

|              |                    |                |               |                     |
|--------------|--------------------|----------------|---------------|---------------------|
| <b>XVLC</b>  | <b>-0005</b>       | <b>-005</b>    | <b>-00A</b>   | <b>-500</b>         |
| <b>*结构类型</b> | <b>推力 (N 或 Nm)</b> | <b>行程 (mm)</b> | <b>**冷却形式</b> | <b>***线缆长度 (mm)</b> |

\* 结构类型分为：方形 XVLR；矩形 XVLR；圆筒形 XVLC；摆动形 XVRA  
 \*\*冷却形式分为：水冷—W； 风冷—A； 无—N  
 \*\*\*线缆长度默认500mm

注：本公司可以为客户进行定制化设计

| 规格                | 圆柱型音圈电机型号         |                  |                   |                   |
|-------------------|-------------------|------------------|-------------------|-------------------|
|                   | XVLC001.5-005-00A | XVLC0003-002-00A | XVLC003.5-005-00A | XVLC004.5-005-00A |
| 峰值推力 (N)          | 1.5               | 3.0              | 3.5               | 4.5               |
| 连续推力 (N)          | 0.35              | 1.0              | 1.16              | 2.4               |
| 力常数 (N/A)         | 0.45              | 1.85             | 1.7               | 3.5               |
| 行程 (mm)           | 5.0               | 2.5              | 5.0               | 5.0               |
| 间隙 (mm)           | 1.0               | 0.5              | 0.89              | 0.5               |
| 直流电阻 ( $\Omega$ ) | 1.85              | 4.4              | 2.1               | 8.5               |
| 最大电压 (V)          | 5.8               | 7.0              | 4.5               | 12.0              |
| 最大电流 (A)          | 3.3               | 1.6              | 2.0               | 1.3               |
| 线圈重量 (g)          | 3.0               | 4.0              | 7.0               | 9.0               |
| 磁钢重量 (g)          | 4.0               | 11               | 14                | 30                |
| 线圈直径 (A)          | 13.0              | 14.0             | 17.5              | 20.5              |
| 磁钢直径 (B)          | 13.0              | 14.0             | 17.5              | 23.0              |
| 磁钢高度 (C)          | 9.0               | 15.2             | 12.2              | 12.5              |
| 整体高度 (D)          | 10.5              | 18.4             | 16.2              | 17.2              |

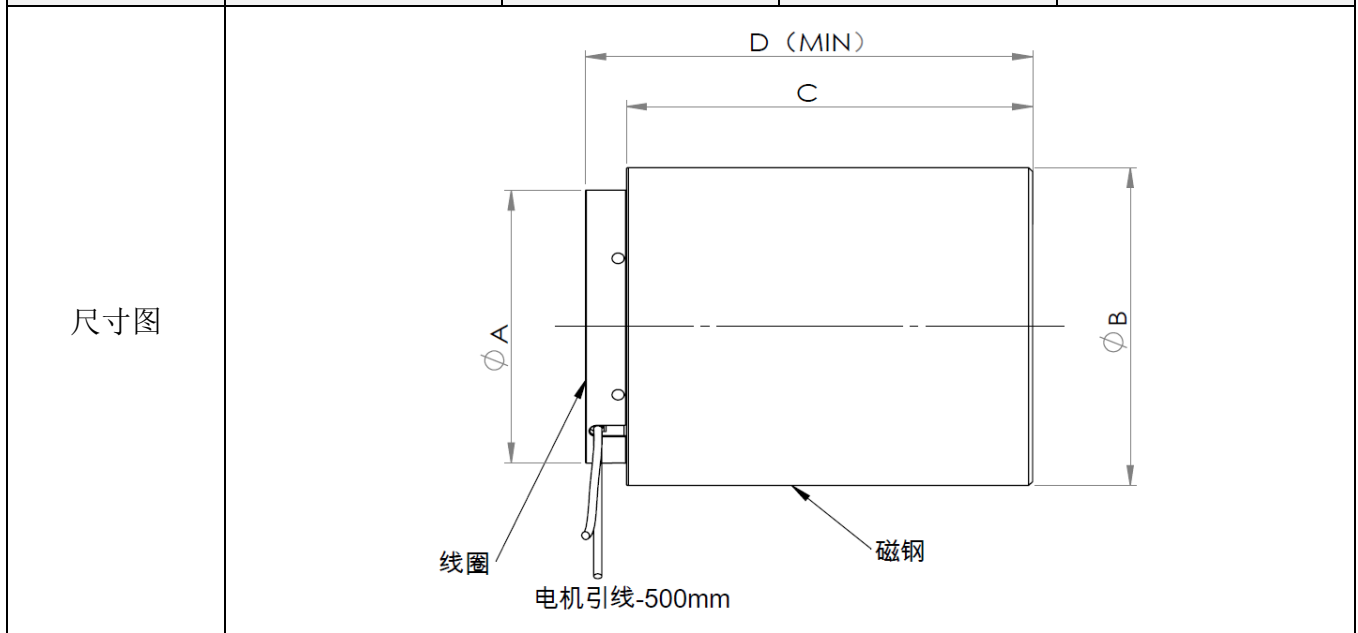

| 规格                | 圆柱型音圈电机型号         |                   |                  |                  |
|-------------------|-------------------|-------------------|------------------|------------------|
|                   | XVLC006.2-004-00A | XVLC006.2-005-00A | XVLC0012-006-00A | XVLC0012-001-00A |
| 峰值推力 (N)          | 6.2               | 6.2               | 12               | 12               |
| 连续推力 (N)          | 2.1               | 3.3               | 3.65             | 3.6              |
| 力常数 (N/A)         | 1.12              | 4.5               | 2.8              | 4.2              |
| 行程 (mm)           | 4.0               | 5.0               | 6.0              | 1.0              |
| 间隙 (mm)           | 0.4               | 0.5               | 0.5              | 0.5              |
| 直流电阻 ( $\Omega$ ) | 1.2               | 8.5               | 3.5              | 6.5              |
| 最大电压 (V)          | 6.6               | 12.5              | 15.0             | 18.5             |
| 最大电流 (A)          | 5.5               | 1.5               | 4.3              | 2.85             |
| 线圈重量 (g)          | 8                 | 9                 | 11               | 8                |
| 磁钢重量 (g)          | 20                | 40                | 26               | 50               |
| 线圈直径 (A)          | 16.4              | 20.5              | 22.4             | 22.0             |
| 磁钢直径 (B)          | 20.0              | 25.0              | 22.4             | 25.0             |
| 磁钢高度 (C)          | 12.5              | 13.5              | 12.7             | 20.0             |
| 整体高度 (D)          | 17.2              | 18.2              | 17.7             | 25.7             |

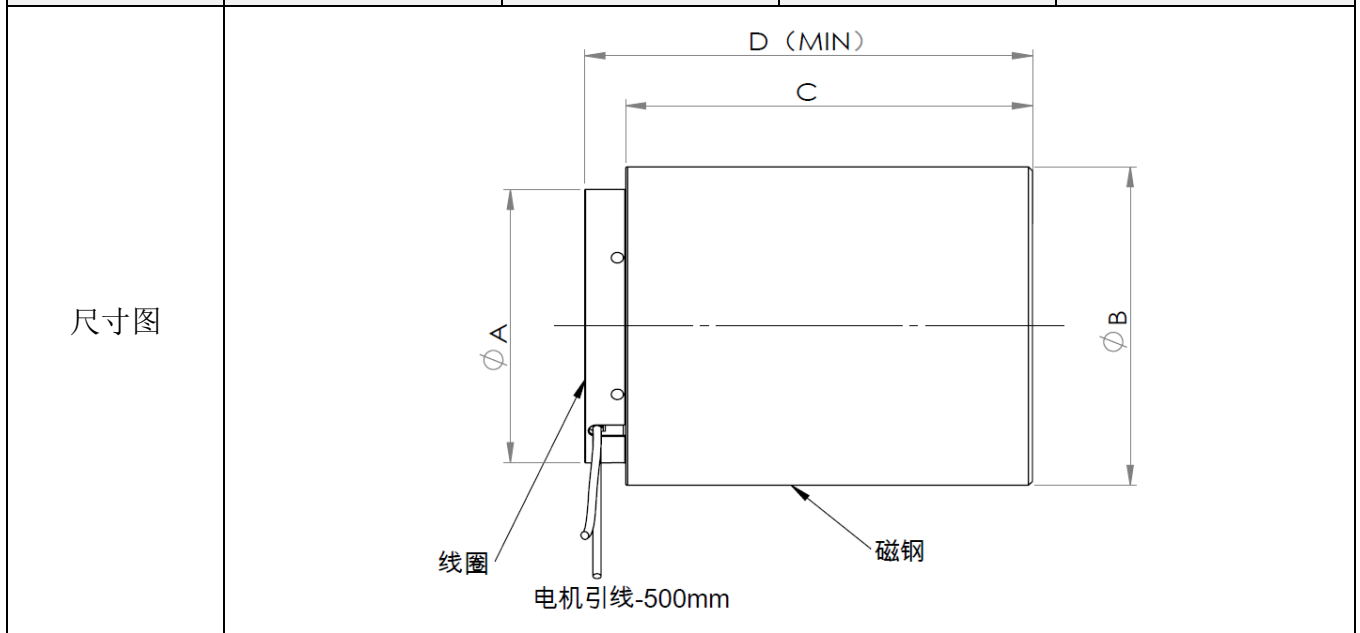

| 规格                | 圆柱型音圈电机型号          |                  |                  |                  |
|-------------------|--------------------|------------------|------------------|------------------|
|                   | XVLC0013.5-005-00A | XVLC0013-007-00A | XVLC0015-005-00A | XVLC0015-006-00A |
| 峰值推力 (N)          | 13.5               | 13               | 15               | 15               |
| 连续推力 (N)          | 4.5                | 4.7              | 6.5              | 7.2              |
| 力常数 (N/A)         | 5.85               | 5.8              | 9.8              | 9.8              |
| 行程 (mm)           | 5.0                | 7.0              | 5.0              | 6.0              |
| 间隙 (mm)           | 0.5                | 0.5              | 0.5              | 0.5              |
| 直流电阻 ( $\Omega$ ) | 9.8                | 11.2             | 17.5             | 15.8             |
| 最大电压 (V)          | 24                 | 25.1             | 26.3             | 24.2             |
| 最大电流 (A)          | 2.5                | 2.2              | 1.5              | 1.5              |
| 线圈重量 (g)          | 15                 | 17               | 18               | 15               |
| 磁钢重量 (g)          | 60                 | 60               | 120              | 105              |
| 线圈直径 (A)          | 22.0               | 22.1             | 27               | 27               |
| 磁钢直径 (B)          | 26.0               | 26.2             | 35.0             | 33.0             |
| 磁钢高度 (C)          | 20.0               | 20.0             | 19.0             | 19.0             |
| 整体高度 (D)          | 27.5               | 24.7             | 24.6             | 23.6             |

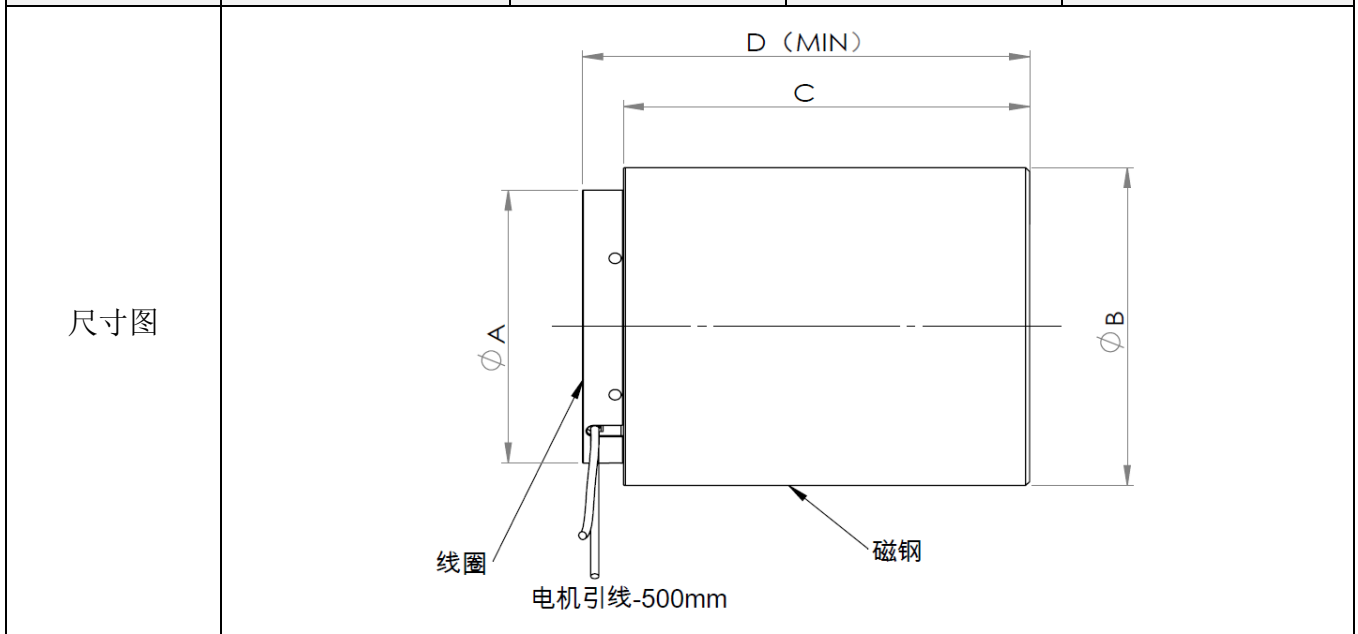

| 规格                | 圆柱型音圈电机型号         |                  |                  |                  |
|-------------------|-------------------|------------------|------------------|------------------|
|                   | XVLC001.8-005-00A | XVLC0022-010-00A | XVLC0022-045-00A | XVLC0025-025-00A |
| 峰值推力 (N)          | 1.875             | 22               | 22               | 25               |
| 连续推力 (N)          | 1.95              | 6.7              | 11.4             | 7.8              |
| 力常数 (N/A)         | 1.25              | 5.8              | 4.0              | 4.2              |
| 行程 (mm)           | 5.0               | 10               | 45               | 25.2             |
| 间隙 (mm)           | 0.5               | 0.5              | 0.4              | 0.4              |
| 直流电阻 ( $\Omega$ ) | 6.5               | 6.5              | 2.2              | 4.5              |
| 最大电压 (V)          | 9.8               | 24.7             | 14.3             | 26.8             |
| 最大电流 (A)          | 1.5               | 3.8              | 5.5              | 6.0              |
| 线圈重量 (g)          | 4                 | 20               | 53               | 52               |
| 磁钢重量 (g)          | 7                 | 163              | 790              | 185              |
| 线圈直径 (A)          | 14.0              | 29.3             | 31.2             | 26.4             |
| 磁钢直径 (B)          | 14.7              | 34.1             | 48.0             | 32.0             |
| 磁钢高度 (C)          | 11.7              | 30.0             | 70.8             | 38.1             |
| 整体高度 (D)          | 16.1              | 35.0             | 75.7             | 43.5             |

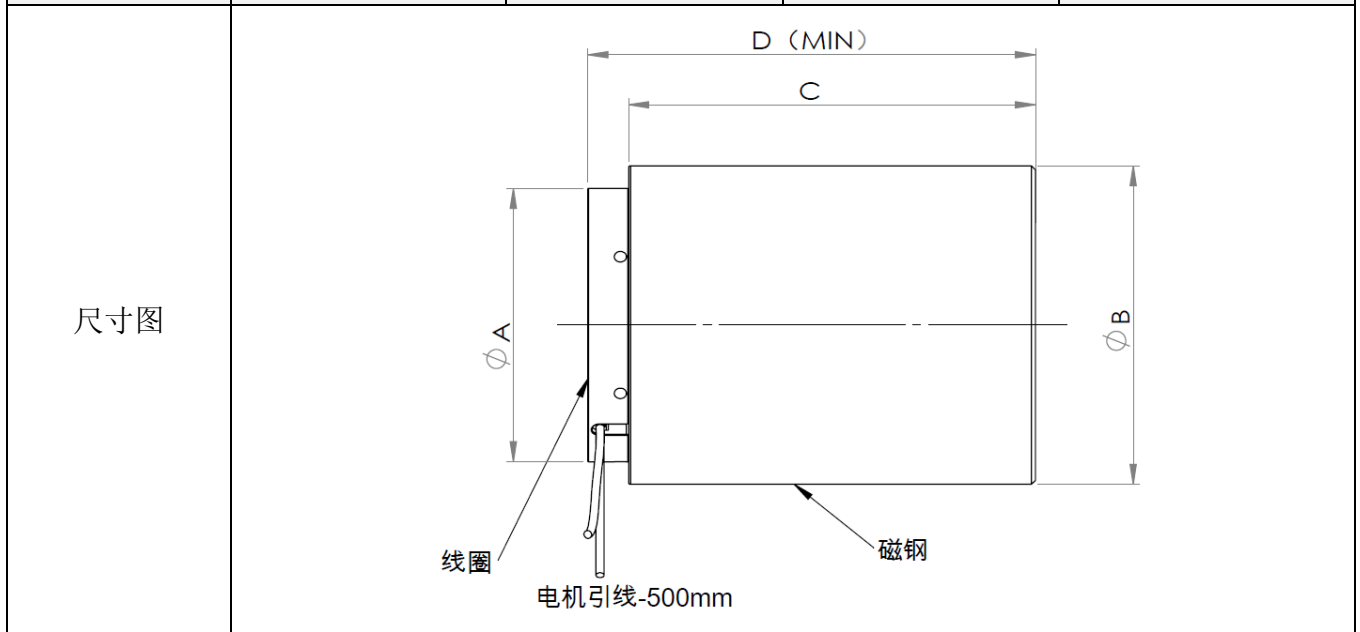

| 规格                | 圆柱型音圈电机型号        |                  |                  |                  |
|-------------------|------------------|------------------|------------------|------------------|
|                   | XVLC0030-004-00A | XVLC0030-010-00A | XVLC0027-015-00A | XVLC0032-008-00A |
| 峰值推力 (N)          | 30               | 30               | 27.5             | 32               |
| 连续推力 (N)          | 8.6              | 7.8              | 5.5              | 12.5             |
| 力常数 (N/A)         | 6.15             | 5.9              | 6.84             | 6.4              |
| 行程 (mm)           | 4.0              | 10               | 15.0             | 8.0              |
| 间隙 (mm)           | 0.8              | 1.5              | 0.5              | 1.5              |
| 直流电阻 ( $\Omega$ ) | 2.05             | 4.7              | 10.6             | 2.8              |
| 最大电压 (V)          | 10.0             | 24.0             | 42.5             | 14.0             |
| 最大电流 (A)          | 4.9              | 5.1              | 4.0              | 5.0              |
| 线圈重量 (g)          | 24               | 23               | 27               | 50               |
| 磁钢重量 (g)          | 83               | 250              | 98               | 200              |
| 线圈直径 (A)          | 25.6             | 30.3             | 25.4             | 37.2             |
| 磁钢直径 (B)          | 30.6             | 40.0             | 30.0             | 45.0             |
| 磁钢高度 (C)          | 22.3             | 22.0             | 25.6             | 22.0             |
| 整体高度 (D)          | 26.76            | 26.0             | 31.5             | 27.3             |

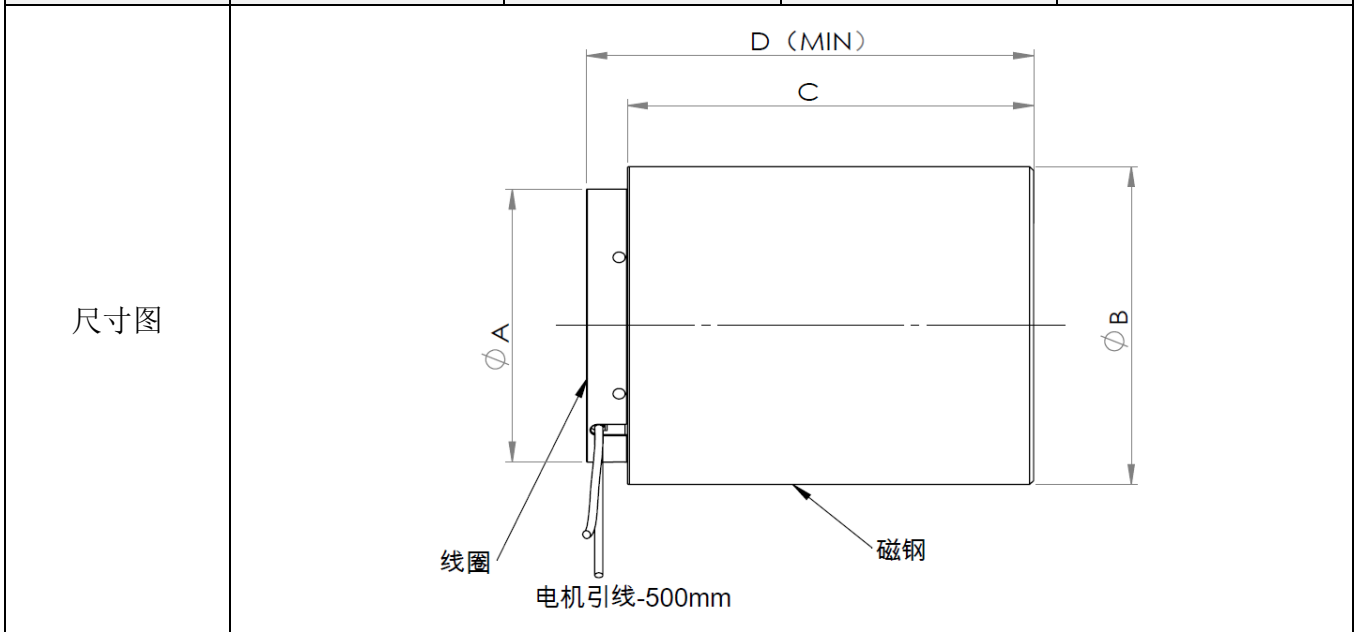



| 规格                | 圆柱型音圈电机型号        |                  |                  |                  |
|-------------------|------------------|------------------|------------------|------------------|
|                   | XVLC0033-010-00A | XVLC0041-005-00A | XVLC0044-004-00A | XVLC0044-006-00A |
| 峰值推力 (N)          | 33               | 41.4             | 44               | 44.5             |
| 连续推力 (N)          | 8.3              | 12.8             | 16.3             | 17.8             |
| 力常数 (N/A)         | 5.9              | 9.2              | 8.9              | 8.0              |
| 行程 (mm)           | 10.0             | 5.0              | 4.0              | 6.0              |
| 间隙 (mm)           | 0.5              | 1.0              | 0.5              | 0.5              |
| 直流电阻 ( $\Omega$ ) | 4.2              | 4.8              | 3.7              | 2.6              |
| 最大电压 (V)          | 23.5             | 21.6             | 18.3             | 14.3             |
| 最大电流 (A)          | 5.6              | 4.5              | 3.9              | 5.5              |
| 线圈重量 (g)          | 24               | 45               | 45               | 45               |
| 磁钢重量 (g)          | 138              | 120              | 225              | 173              |
| 线圈直径 (A)          | 28.3             | 27.7             | 46.1             | 40.5             |
| 磁钢直径 (B)          | 36.0             | 32.5             | 53.0             | 46.0             |
| 磁钢高度 (C)          | 22.0             | 32.2             | 16.7             | 17.3             |
| 整体高度 (D)          | 26.7             | 36.7             | 21.2             | 22.0             |

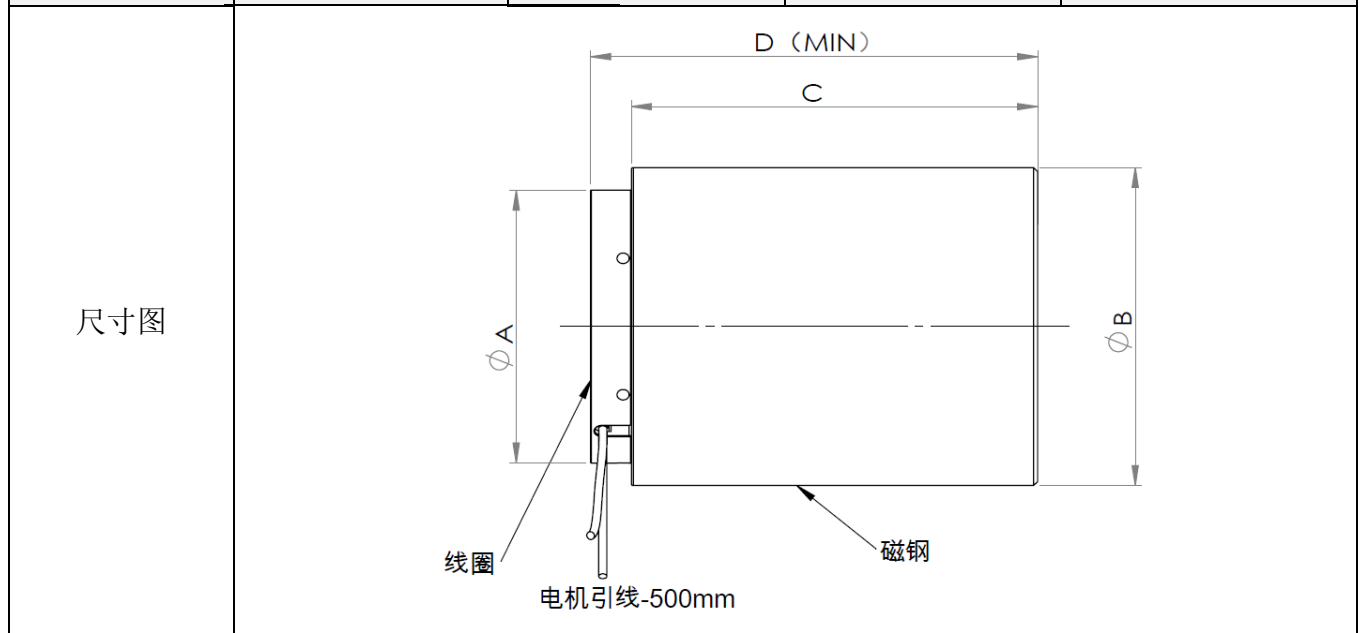

| 规格                | 圆柱型音圈电机型号        |                  |                  |                   |
|-------------------|------------------|------------------|------------------|-------------------|
|                   | XVLC0044-008-00A | XVLC0044-025-00A | XVLC0045-015-00A | XVLC005.6-008-00A |
| 峰值推力 (N)          | 44               | 44               | 45               | 5.65              |
| 连续推力 (N)          | 13.8             | 12               | 15.6             | 1.91              |
| 力常数 (N/A)         | 7.6              | 8.88             | 9.2              | 1.5               |
| 行程 (mm)           | 7.6              | 25.4             | 15               | 8.0               |
| 间隙 (mm)           | 0.5              | 0.5              | 0.5              | 2.2               |
| 直流电阻 ( $\Omega$ ) | 2.9              | 8.7              | 5.7              | 4.3               |
| 最大电压 (V)          | 16.8             | 43.5             | 27.9             | 16.2              |
| 最大电流 (A)          | 5.8              | 5.0              | 4.9              | 3.8               |
| 线圈重量 (g)          | 39               | 70               | 58               | 9                 |
| 磁钢重量 (g)          | 114              | 302              | 220              | 29                |
| 线圈直径 (A)          | 27.1             | 31.8             | 31.8             | 25                |
| 磁钢直径 (B)          | 31.1             | 38.1             | 39.1             | 25                |
| 磁钢高度 (C)          | 31.2             | 46.6             | 32.7             | 18.05             |
| 整体高度 (D)          | 35.9             | 51.8             | 37.4             | 21.2              |

尺寸图

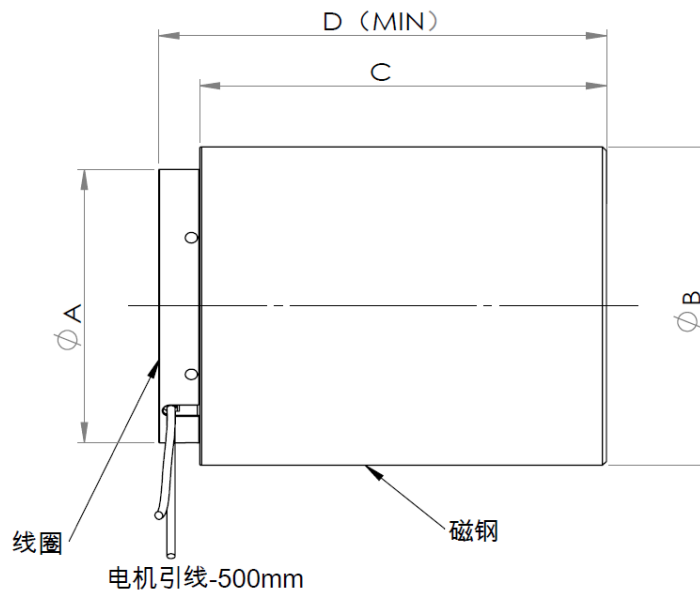

| 规格                | 圆柱型音圈电机型号  |                  |                  |                  |
|-------------------|--|------------------|------------------|------------------|
|                   | XVLC0058-020-00A   | XVLC0060-006-00A | XVLC0070-015-00A | XVLC0080-006-00A |
| 峰值推力 (N)          | 57.9   | 60               | 70               | 80               |
| 连续推力 (N)          | 13.2   | 20               | 28.1             | 22.6             |
| 力常数 (N/A)         | 12.86  | 12.5             | 17.7             | 12.7             |
| 行程 (mm)           | 22   | 6                | 15               | 6.3              |
| 间隙 (mm)           | 0.6  | 1.5              | 0.5              | 0.5              |
| 直流电阻 ( $\Omega$ ) | 11.2   | 6.4              | 6.8              | 4.8              |
| 最大电压 (V)          | 50.5   | 30.7             | 27.2             | 33.6             |
| 最大电流 (A)          | 4.5  | 4.8              | 4.0              | 6.3              |
| 线圈重量 (g)          | 97   | 65               | 80               | 50               |
| 磁钢重量 (g)          | 220  | 285              | 390              | 260              |
| 线圈直径 (A)          | 34.6   | 41.0             | 35.1             | 33.8             |
| 磁钢直径 (B)          | 40.0   | 48.0             | 43.0             | 38.4             |
| 磁钢高度 (C)          | 32.7   | 30.7             | 49.0             | 30.5             |
| 整体高度 (D)          | 38.2   | 36.2             | 53.7             | 36.2             |
| 尺寸图               | <p>Technical drawing of a cylindrical voice coil motor. The drawing shows a cross-section of the motor with the following dimensions labeled: <math>\phi A</math> (coil diameter), <math>\phi B</math> (magnet diameter), C (magnet height), and D (MIN) (overall height). Labels include '线圈' (coil), '磁钢' (magnet), and '电机引线-500mm' (motor lead-500mm).</p> |                  |                  |                  |



| 规格                | 圆柱型音圈电机型号  |                  |                  |                  |
|-------------------|--|------------------|------------------|------------------|
|                   | XVLC0087-056-00A   | XVLC0090-010-00A | XVLC0090-010-00A | XVLC0100-016-00A |
| 峰值推力 (N)          | 87   | 90               | 90               | 100              |
| 连续推力 (N)          | 17.5   | 32.1             | 33.8             | 35.4             |
| 力常数 (N/A)         | 8.2  | 20.1             | 20.1             | 11.5             |
| 行程 (mm)           | 56.3   | 10               | 10               | 16.5             |
| 间隙 (mm)           | 0.55   | 1.0              | 1.0              | 0.5              |
| 直流电阻 ( $\Omega$ ) | 5.9  | 6.8              | 6.8              | 2.2              |
| 最大电压 (V)          | 63.4   | 30.4             | 27.2             | 20.0             |
| 最大电流 (A)          | 10.5   | 4.5              | 4.5              | 8.7              |
| 线圈重量 (g)          | 170  | 80               | 80               | 150              |
| 磁钢重量 (g)          | 2580   | 430              | 430              | 582              |
| 线圈直径 (A)          | 51.5   | 38.2             | 38.2             | 51.0             |
| 磁钢直径 (B)          | 72.0   | 45.0             | 45.0             | 60.4             |
| 磁钢高度 (C)          | 100.0  | 50.0             | 50.0             | 35.7             |
| 整体高度 (D)          | 110.0  | 59.5             | 55.0             | 40.4             |
| 尺寸图               | <p>Technical drawing of a cylindrical voice coil motor. The drawing shows a cross-section of the motor with the following dimensions labeled: <math>\phi A</math> (coil diameter), <math>\phi B</math> (magnet diameter), C (magnet height), and D (MIN) (overall height). Labels include '线圈' (coil), '磁钢' (magnet), and '电机引线-500mm' (motor lead-500mm).</p> |                  |                  |                  |



| 规格                | 圆柱型音圈电机型号        |                  |                  |                  |
|-------------------|------------------|------------------|------------------|------------------|
|                   | XVLC0113-009-00A | XVLC0115-085-00A | XVLC0120-010-00A | XVLC0120-025-00A |
| 峰值推力 (N)          | 113              | 115              | 120              | 120              |
| 连续推力 (N)          | 35               | 38.3             | 42.2             | 35.5             |
| 力常数 (N/A)         | 17.5             | 14.25            | 26.5             | 14.25            |
| 行程 (mm)           | 8.9              | 85               | 10               | 25               |
| 间隙 (mm)           | 0.5              | 0.9              | 1.0              | 0.5              |
| 直流电阻 ( $\Omega$ ) | 4.8              | 8.6              | 5.2              | 3.1              |
| 最大电压 (V)          | 31               | 69.7             | 23.5             | 26.1             |
| 最大电流 (A)          | 6.5              | 8.1              | 4.5              | 8.5              |
| 线圈重量 (g)          | 130              | 440              | 133              | 180              |
| 磁钢重量 (g)          | 470              | 1580             | 760              | 695              |
| 线圈直径 (A)          | 62.0             | 53.8             | 39.2             | 51.0             |
| 磁钢直径 (B)          | 75.1             | 63.5             | 49.0             | 60.0             |
| 磁钢高度 (C)          | 19.2             | 101.6            | 74.0             | 41.5             |
| 整体高度 (D)          | 27.7             | 110.5            | 81.5             | 52.2             |

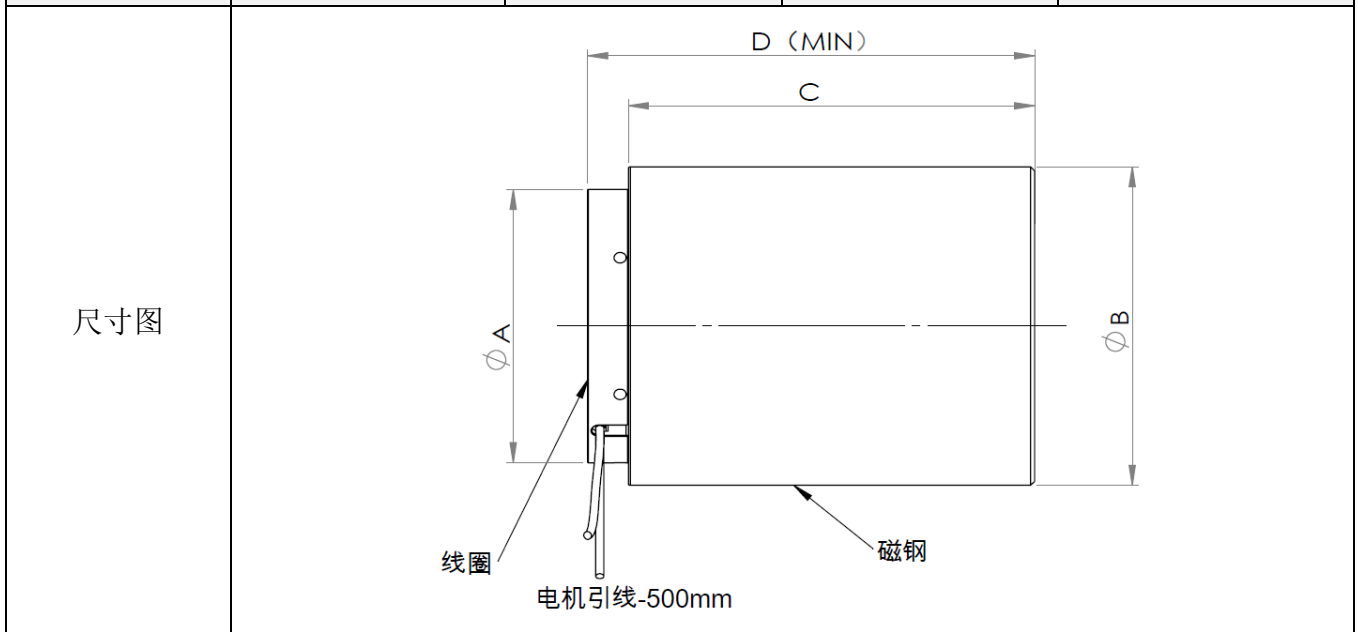

| 规格                | 圆柱型音圈电机型号        |                  |                  |                 |
|-------------------|------------------|------------------|------------------|-----------------|
|                   | XVLC0150-030-00A | XVLC0160-018-00A | XVLC0180-005-00A | XVLC0266-11-00A |
| 峰值推力 (N)          | 150              | 160              | 180              | 266             |
| 连续推力 (N)          | 40.5             | 51.5             | 90.4             | 112             |
| 力常数 (N/A)         | 19.5             | 27.5             | 25.5             | 41.0            |
| 行程 (mm)           | 30               | 18.5             | 5.0              | 11.4            |
| 间隙 (mm)           | 0.5              | 0.5              | 1.0              | 0.5             |
| 直流电阻 ( $\Omega$ ) | 4.46             | 4.2              | 2.84             | 5.5             |
| 最大电压 (V)          | 34.5             | 24.5             | 20.0             | 35.7            |
| 最大电流 (A)          | 7.7              | 5.8              | 7.1              | 6.5             |
| 线圈重量 (g)          | 300              | 260              | 155              | 275             |
| 磁钢重量 (g)          | 1170             | 1080             | 1075             | 1160            |
| 线圈直径 (A)          | 63.2             | 50.4             | 60.4             | 61.8            |
| 磁钢直径 (B)          | 75.0             | 60.0             | 69.0             | 71.0            |
| 磁钢高度 (C)          | 49.6             | 76.0             | 55.0             | 55.0            |
| 整体高度 (D)          | 59.6             | 85.0             | 64.0             | 64.0            |

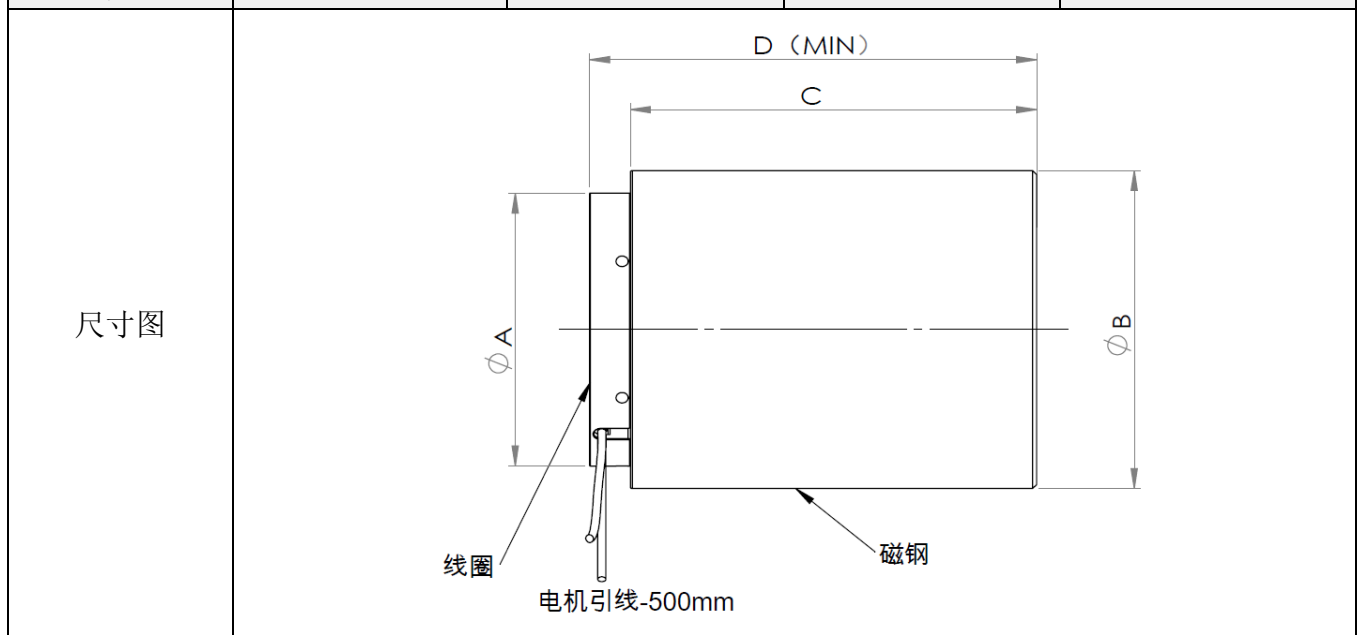

| 规格                | 圆柱型音圈电机型号        |                  |                  |                  |
|-------------------|------------------|------------------|------------------|------------------|
|                   | XVLC0266-025-00A | XVLC0294-050-00A | XVLC0445-019-00A | XVLC0445-025-00A |
| 峰值推力 (N)          | 266              | 294              | 445              | 445              |
| 连续推力 (N)          | 112              | 56.8             | 149              | 167              |
| 力常数 (N/A)         | 26.2             | 24.5             | 41.7             | 37.2             |
| 行程 (mm)           | 25.2             | 49.8             | 18.7             | 25.2             |
| 间隙 (mm)           | 0.5              | 0.5              | 0.5              | 0.5              |
| 直流电阻 ( $\Omega$ ) | 2.8              | 9.5              | 3.8              | 2.7              |
| 最大电压 (V)          | 28.2             | 114              | 40.7             | 31.6             |
| 最大电流 (A)          | 10.1             | 12               | 10.7             | 11.9             |
| 线圈重量 (g)          | 740              | 700              | 640              | 740              |
| 磁钢重量 (g)          | 1260             | 5140             | 1950             | 2320             |
| 线圈直径 (A)          | 58.9             | 69.6             | 68.7             | 67.3             |
| 磁钢直径 (B)          | 70.0             | 93.0             | 80.0             | 78.4             |
| 磁钢高度 (C)          | 99.1             | 127.0            | 82.5             | 100.0            |
| 整体高度 (D)          | 109.1            | 136.9            | 91.2             | 110.0            |

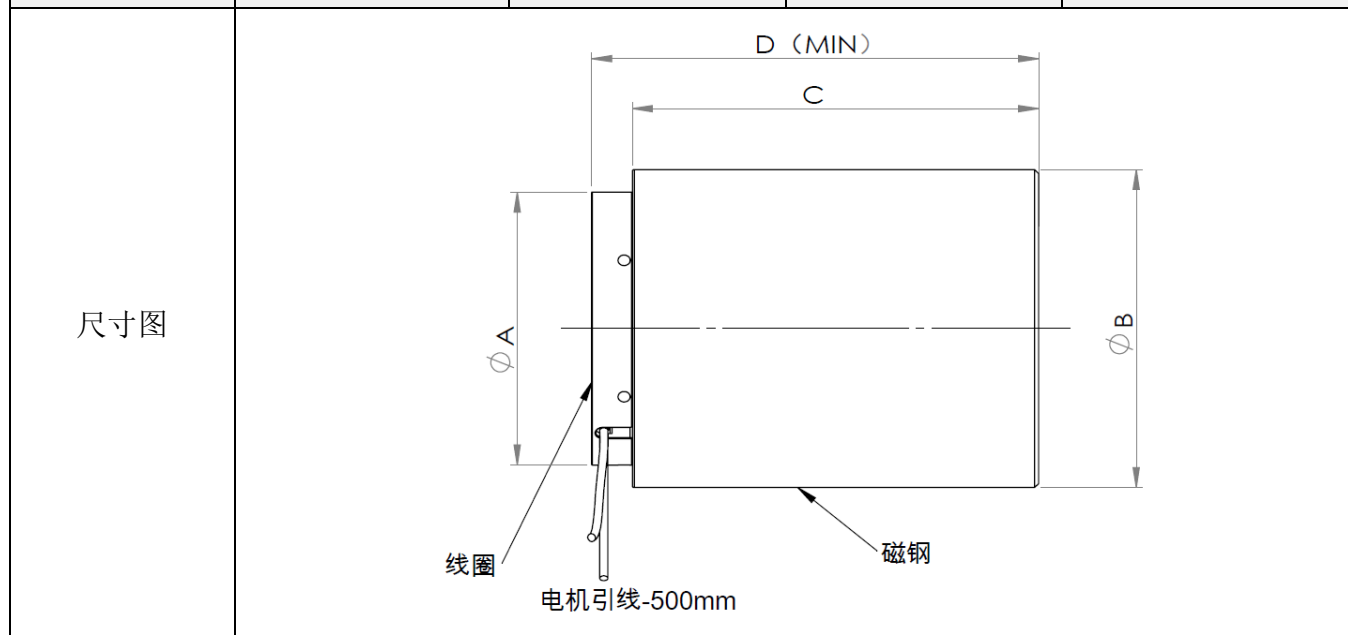

| 规格                | 圆柱型音圈电机型号        |                  |                  |                  |
|-------------------|------------------|------------------|------------------|------------------|
|                   | XVLC0445-038-00A | XVLC0600-025-00A | XVLC0750-040-00A | XVLC1000-025-00A |
| 峰值推力 (N)          | 445              | 600              | 750              | 1000             |
| 连续推力 (N)          | 142.6            | 200              | 250              | 600              |
| 力常数 (N/A)         | 29.8             | 48.5             | 76               | 105              |
| 行程 (mm)           | 38               | 25               | 40               | 25.2             |
| 间隙 (mm)           | 0.5              | 0.5              | 0.55             | 1.0              |
| 直流电阻 ( $\Omega$ ) | 2.6              | 3.4              | 5.7              | 4.5              |
| 最大电压 (V)          | 38               | 42               | 56               | 43               |
| 最大电流 (A)          | 14.9             | 12.5             | 10               | 9.5              |
| 线圈重量 (g)          | 1040             | 810              | 1470             | 1400             |
| 磁钢重量 (g)          | 3590             | 3900             | 7320             | 9500             |
| 线圈直径 (A)          | 64.8             | 82.3             | 120.6            | 115.6            |
| 磁钢直径 (B)          | 76.0             | 95.0             | 140.0            | 133.0            |
| 磁钢高度 (C)          | 153.1            | 105.0            | 79.6             | 125.5            |
| 整体高度 (D)          | 163.0            | 115.0            | 94.6             | 138.5            |

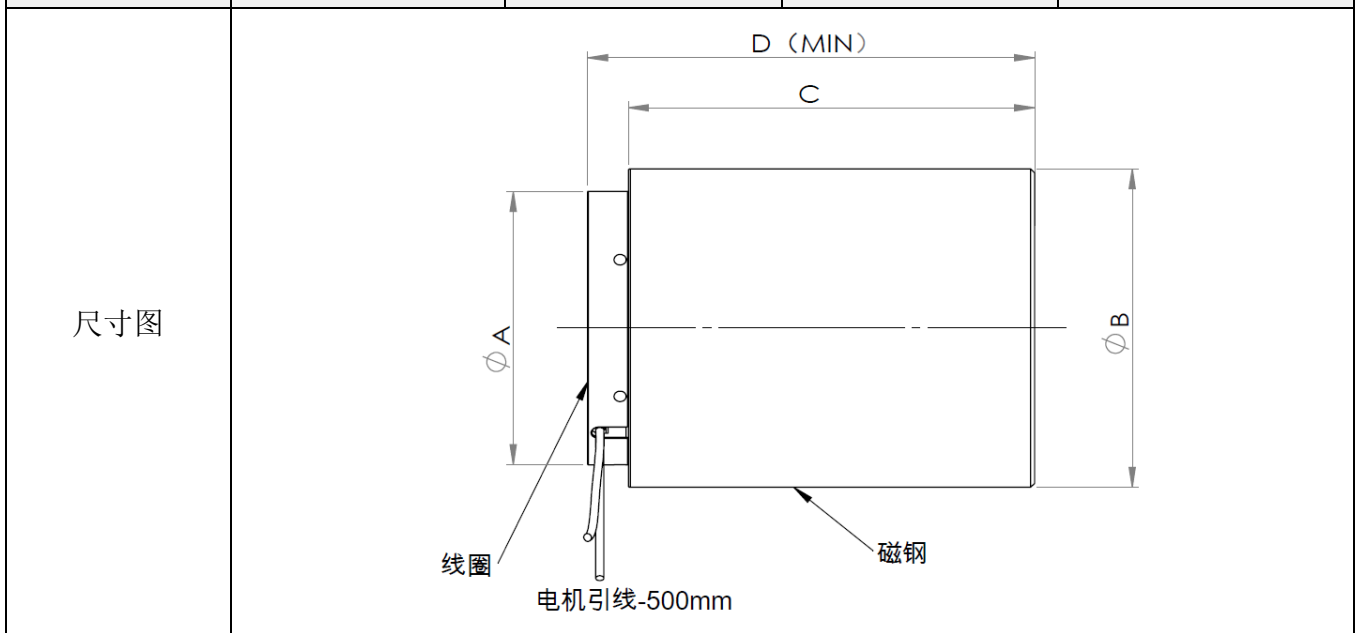



| 规格        | 圆柱型音圈电机型号        |                  |                   |                   |
|-----------|------------------|------------------|-------------------|-------------------|
|           | XVLC1370-031-00A | XVLC1890-025-00A | XVLNC0003-003-00A | XVLNC0003-003-01A |
| 峰值推力 (N)  | 1370             | 1890             | 2.93              | 3.0               |
| 连续推力 (N)  | 381.8            | 600              | 0.97              | 1.0               |
| 力常数 (N/A) | 68.9             | 105              | 1.22              | 1.25              |
| 行程 (mm)   | 31.2             | 25.2             | 3                 | 3                 |
| 间隙 (mm)   | 0.5              | 1.0              | 0.5               | 0.5               |
| 直流电阻 (Ω)  | 3.7              | 4.5              | 3.5               | 3.8               |
| 最大电压 (V)  | 73.6             | 81               | 8.4               | 9.1               |
| 最大电流 (A)  | 19.9             | 18               | 2.4               | 2.4               |
| 线圈重量 (g)  | 1050             | 1400             | 3.5               | 5                 |
| 磁钢重量 (g)  | 7775             | 9500             | 7.5               | 3                 |
| 线圈直径 (A)  | 89.6             | 115.6            | 14.6              | 12.6              |
| 磁钢直径 (B)  | 110.0            | 133.0            | 14.6              | 8.0               |
| 磁钢高度 (C)  | 133.7            | 125.5            | 9.0               | 8.26              |
| 整体高度 (D)  | 143.7            | 138.5            | 12.76             | 15.36             |

尺寸图

D (MIN)

C

$\phi A$

$\phi B$

线圈      磁钢

电机引线-500mm



| 规格                | 圆柱型音圈电机型号         |                   |                   |                   |
|-------------------|-------------------|-------------------|-------------------|-------------------|
|                   | XVLNC0034-005-00A | XVLNC0056-030-00A | XVLNC0180-020-00A | XVLNC0010-013-01A |
| 峰值推力 (N)          | 34                | 56                | 180               | 10.7              |
| 连续推力 (N)          | 8.4               | 19.7              | 60.4              | 3.6               |
| 力常数 (N/A)         | 8.5               | 13.65             | 27.5              | 2.90              |
| 行程 (mm)           | 6                 | 30                | 20                | 13                |
| 间隙 (mm)           | 1                 | 0.5               | 0.55              | 1.78              |
| 直流电阻 ( $\Omega$ ) | 5.0               | 10.6              | 5.0               | 3.0               |
| 最大电压 (V)          | 20.0              | 43.9              | 32.5              | 11.2              |
| 最大电流 (A)          | 4.0               | 10.1              | 6.5               | 3.7               |
| 线圈重量 (g)          | 26                | 100               | 320               | 27                |
| 磁钢重量 (g)          | 100               | 488               | 1050              | 90                |
| 线圈直径 (A)          | 26.0              | 38.4              | 50.3              | 24.8              |
| 磁钢直径 (B)          | 30.0              | 48.0              | 60.0              | 31.8              |
| 磁钢高度 (C)          | 30.0              | 45.6              | 76.4              | 25.5              |
| 整体高度 (D)          | 35.5              | 51.6              | 84.6              | 33.0              |

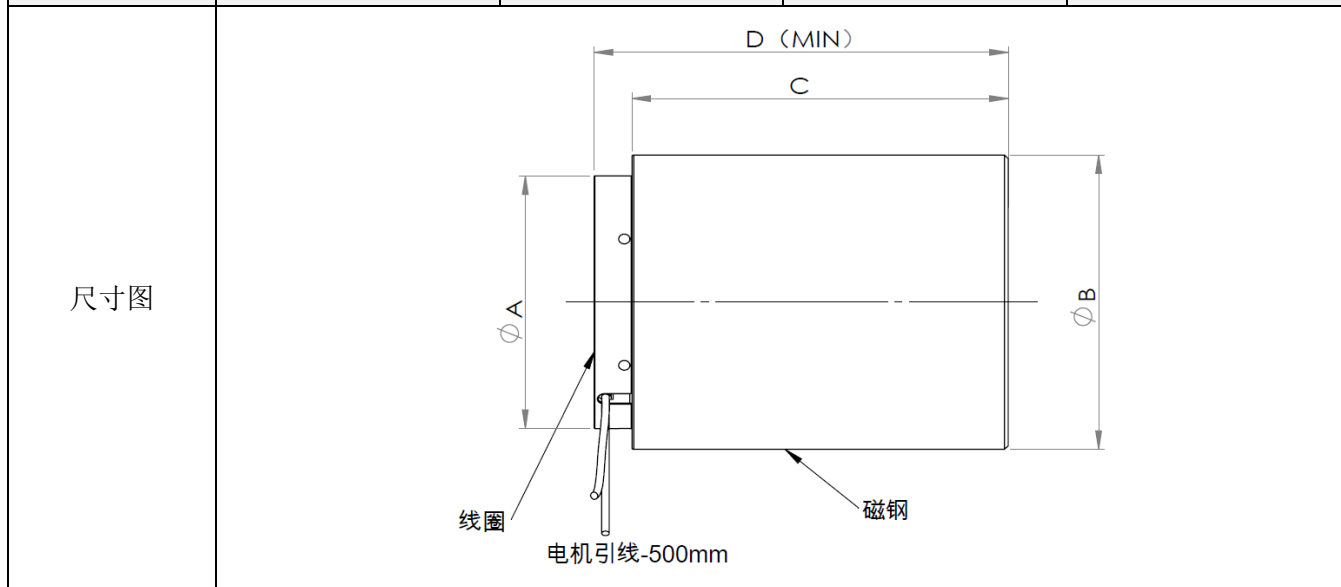

| 规格                | 圆柱型音圈电机型号         |                   |                   |                     |
|-------------------|-------------------|-------------------|-------------------|---------------------|
|                   | XVLNC0030-042-00A | XVLNC0042-042-00A | XVLNC0036-004-00A | XVLNC0036-004-2C01A |
| 峰值推力 (N)          | 30                | 42                | 36                | 36                  |
| 连续推力 (N)          | 10.1              | 15.6              | 14.1              | 14.1/7.75           |
| 力常数 (N/A)         | 8.2               | 10.5              | 9.2               | 10.5/6.5            |
| 行程 (mm)           | 42                | 42                | 4                 | 4                   |
| 间隙 (mm)           | 0.5               | 0.5               | 1.5               | 1.0                 |
| 直流电阻 ( $\Omega$ ) | 11.0              | 7.8               | 6.8               | 6.5/6.8             |
| 最大电压 (V)          | 40.2              | 31.2              | 26.6              | 24/37.5             |
| 最大电流 (A)          | 3.7               | 4.0               | 3.9               | 3.5/5.5             |
| 线圈重量 (g)          | 100               | 165               | 60                | 135                 |
| 磁钢重量 (g)          | 620               | 725               | 105               | 105                 |
| 线圈直径 (A)          | 35.3              | 40.4              | 35.95             | 40.0                |
| 磁钢直径 (B)          | 45.0              | 50.0              | 25.0              | 25.0                |
| 磁钢高度 (C)          | 68.6              | 68.6              | 29.7              | 29.7                |
| 整体高度 (D)          | 74.1              | 75.6              | 39.9              | 41.9                |
| 尺寸图               |                   |                   |                   |                     |

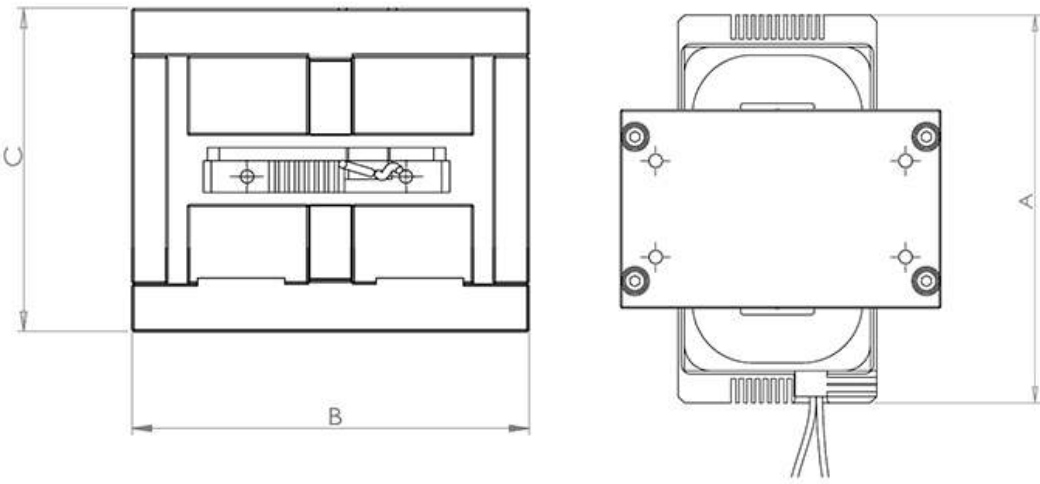

| 规格                | 矩型音圈电机型号   |                  |                  |                  |
|-------------------|--|------------------|------------------|------------------|
|                   | XVLR0020-007-00A   | XVLR0120-020-00A | XVLR0150-006-00A | XVLR0180-050-00A |
| 峰值推力 (N)          | 20   | 120              | 150              | 180              |
| 连续推力 (N)          | 9.2  | 35               | 50               | 82.5             |
| 力常数 (N/A)         | 4.4  | 28.5             | 10.1             | 30.0             |
| 行程 (mm)           | 6.8  | 20               | 6                | 5                |
| 间隙 (mm)           | 0.4  | 5.0              | 3.0              | 2.0              |
| 直流电阻 ( $\Omega$ ) | 1.8  | 7.8              | 0.4              | 3.9              |
| 最大电压 (V)          | 8.2  | 32.8             | 6                | 24               |
| 最大电流 (A)          | 4.5  | 4.2              | 15               | 6                |
| 线圈重量 (g)          | 26   | 245              | 385              | 450              |
| 磁钢重量 (g)          | 130  | 1245             | 2970             | 1780             |
| 整体长度 (A)          | 50   | 114              | 100              | 110              |
| 整体宽度 (B)          | 44   | 112              | 121              | 117              |
| 整体高度 (C)          | 21.5   | 68               | 81.5             | 56               |
| 尺寸图               |  |                  |                  |                  |



| 规格                | 矩型音圈电机型号         |                  |                  |                    |
|-------------------|------------------|------------------|------------------|--------------------|
|                   | XVLR0350-012-00A | XVLR0002-050-00A | XVLR0020-030-00A | XVLR0002.5-005-00A |
| 峰值推力 (N)          | 350              | 2.1              | 20               | 2.5                |
| 连续推力 (N)          | 123              | 1.3              | 9.0              | 0.85               |
| 力常数 (N/A)         | 34.5             | 1.3              | 9.3              | 1.1                |
| 行程 (mm)           | 12               | 50               | 30               | 5.0                |
| 间隙 (mm)           | 0.5              | 1.0              | 0.5              | 1.2                |
| 直流电阻 ( $\Omega$ ) | 4.9              | 7.1              | 7.1              | 3.7                |
| 最大电压 (V)          | 49.7             | 11.3             | 19.5             | 8.6                |
| 最大电流 (A)          | 10.1             | 1.6              | 2.7              | 2.3                |
| 线圈重量 (g)          | 1220             | 20               | 55               | 6                  |
| 磁钢重量 (g)          | 2750             | 215              | 440              | 17                 |
| 整体长度 (A)          | 154              | 43.6             | 59               | 20.0               |
| 整体宽度 (B)          | 155.5            | /                | 68.3             | 24.3               |
| 整体高度 (C)          | 68.5             | 37               | 35               | 12                 |

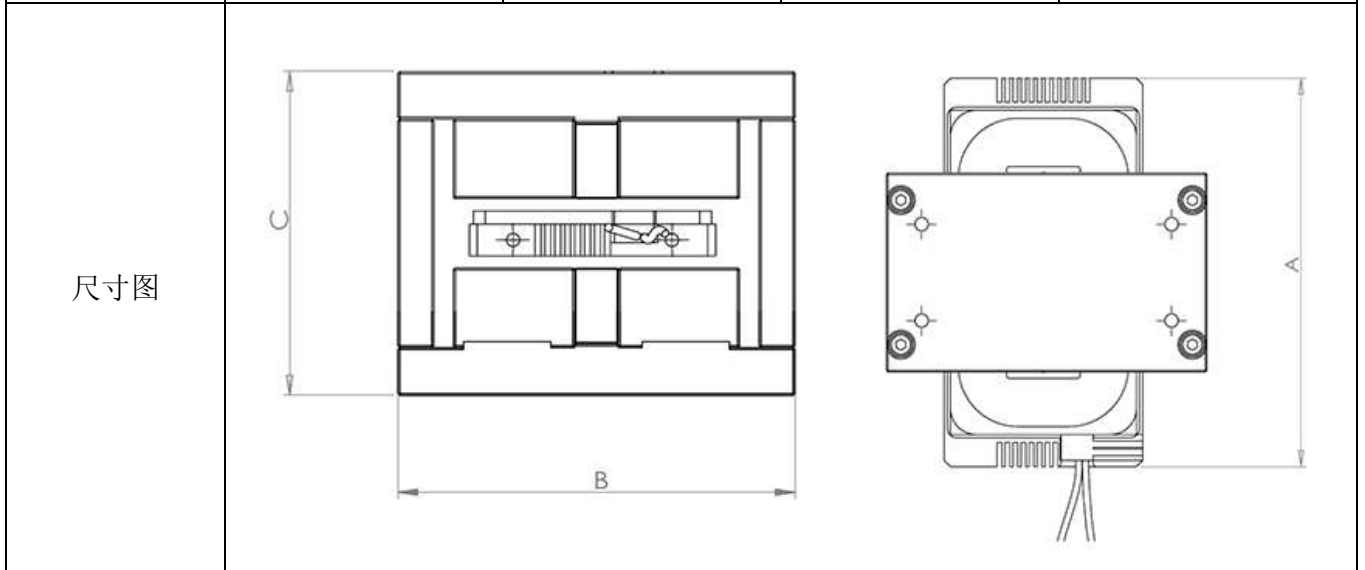

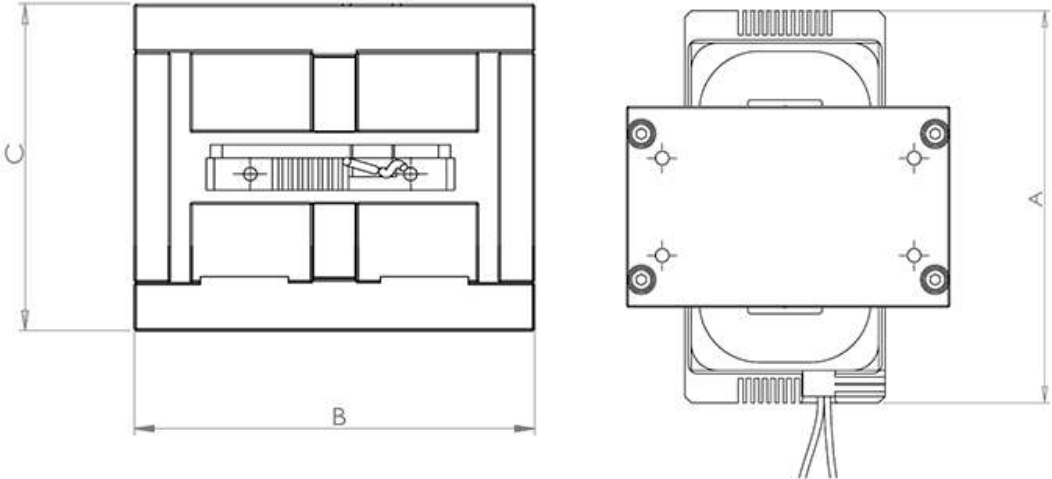
| 规格                | 矩型音圈电机型号   |                  |                  |                  |
|-------------------|--|------------------|------------------|------------------|
|                   | XVLR0003.5-005-00A   | XVLR0150-060-00A | XVLR0265-060-00A | XVLR0700-100-00A |
| 峰值推力 (N)          | 3.5  | 150              | 265              | 700              |
| 连续推力 (N)          | 1.21   | 83.3             | 135              | 203              |
| 力常数 (N/A)         | 1.52   | 24.5             | 45               | 38.2             |
| 行程 (mm)           | 5.0  | 60               | 60               | 100              |
| 间隙 (mm)           | 0.6  | 5.0              | 3.0              | /                |
| 直流电阻 ( $\Omega$ ) | 3.7  | 3.1              | 5.3              | 4.0              |
| 最大电压 (V)          | 8.6  | 19.2             | 31.2             | 73.2             |
| 最大电流 (A)          | 2.3  | 6.2              | 6.0              | 18.3             |
| 线圈重量 (g)          | 6  | 980              | 1100             | /                |
| 磁钢重量 (g)          | 16   | 6800             | 10900            | /                |
| 整体长度 (A)          | 20.0   | 146              | 140              | 210              |
| 整体宽度 (B)          | 24.3   | 175              | 175              | 145              |
| 整体高度 (C)          | 10.8   | 96.5             | 120              | 129              |
| 尺寸图               |  |                  |                  |                  |



| 规格                        | 摆角音圈电机型号         |                  |                  |                  |
|---------------------------|------------------|------------------|------------------|------------------|
|                           | XVRA0080-026-00A | XVRA0420-040-00A | XVRA7100-014-00A | XVRA0170-100-00A |
| 峰值推力 (Nm)                 | 0.08             | 0.42             | 7.1              | 0.17             |
| 连续推力 (Nm)                 | 0.05             | 0.38             | 2.1              | 0.1              |
| 力常数 (Nm/A)                | 0.045            | 0.12             | 1.03             | 0.11             |
| 行程 (°)                    | 26               | 40               | 14               | 90               |
| 间隙 (mm)                   | 0.5              | 0.5              | 0.5              | 0.5              |
| 直流电阻 (Ω)                  | 3.6              | 0.93             | 7.6              | 7.2              |
| 最大电压 (V)                  | 6.4              | 3.26             | 52.4             | 11.1             |
| 最大电流 (A)                  | 1.78             | 3.5              | 6.9              | 1.5              |
| 线圈重量 (g)                  | 11.7             | 38               | 220              | 18               |
| 磁钢重量 (g)                  | 104.3            | 490              | 1170             | 432              |
| 旋转半径 (R)                  | 22.5             | 65               | 65               | 24.25            |
| 整体宽度 (B)                  | 35               | 82               | 115              | 44               |
| 整体高度 (C)                  | 26.1             | 30.3             | 54.5             | 39               |
| 转动惯量 (g·cm <sup>2</sup> ) | 10.4             | 1911             | 11520            | 90.8             |
| 尺寸图                       |                  |                  |                  |                  |



| 规格                        | 摆角音圈电机型号        |                  |                  |                  |
|---------------------------|-----------------|------------------|------------------|------------------|
|                           | XVRA0220-32-00A | XVRA0840-030-00A | XVRA0770-020-00A | XVRA1050-010-00A |
| 峰值推力 (Nm)                 | 0.22            | 0.84             | 0.77             | 1.05             |
| 连续推力 (Nm)                 | 0.12            | 0.6              | 0.63             | 0.45             |
| 力常数 (Nm/A)                | 0.12            | 0.2              | 0.24             | 0.3              |
| 行程 (°)                    | 32              | 30               | 20               | 10               |
| 间隙 (mm)                   | 0.5             | 0.5              | 0.5              | 0.5              |
| 直流电阻 (Ω)                  | 11.6            | 1.5              | 2.1              | 5.25             |
| 最大电压 (V)                  | 21.3            | 6.3              | 6.7              | 18.4             |
| 最大电流 (A)                  | 1.83            | 4.2              | 3.2              | 3.25             |
| 线圈重量 (g)                  | 21.5            | 54.2             | 66               | 55               |
| 磁钢重量 (g)                  | 217             | 442.1            | 445              | 450              |
| 旋转半径 (R)                  | 30              | 65               | 50               | 70               |
| 整体宽度 (B)                  | 60              | 75               | 75               | 70               |
| 整体高度 (C)                  | 26              | 30.6             | 30               | 24.5             |
| 转动惯量 (g·cm <sup>2</sup> ) | 81.1            | 2174             | 4030             | 120.2            |
| 尺寸图                       |                 |                  |                  |                  |





| 规格                        | 摆角音圈电机型号         |                  |                  |                  |
|---------------------------|------------------|------------------|------------------|------------------|
|                           | XVRA3040-008-00A | XVRA4650-010-00A | XVRA0685-010-00A | XVRA9000-010-00A |
| 峰值推力 (Nm)                 | 3.04             | 4.65             | 0.685            | 9.0              |
| 连续推力 (Nm)                 | 1.02             | 2.01             | 0.37             | 3.7              |
| 力常数 (Nm/A)                | 0.76             | 1.55             | 0.255            | 3.0              |
| 行程 (°)                    | 8                | 10               | 10               | 10               |
| 间隙 (mm)                   | 0.5              | 0.55             | 0.5              | 0.55             |
| 直流电阻 (Ω)                  | 6.5              | 8.0              | 2.75             | 10.8             |
| 最大电压 (V)                  | 25               | 24.0             | 7.5              | 32.4             |
| 最大电流 (A)                  | 4.0              | 3.0              | 2.7              | 3.0              |
| 线圈重量 (g)                  | 54               | 106              | 64               | 145              |
| 磁钢重量 (g)                  | 300              | 785              | 425              | 950              |
| 旋转半径 (R)                  | 60               | 115              | 75               | 165              |
| 整体宽度 (B)                  | 62               | 104              | 86               | 120              |
| 整体高度 (C)                  | 20               | 44               | 30               | 44               |
| 转动惯量 (g-cm <sup>2</sup> ) | 3057             | 12290            | 3785             | 36430            |
| 尺寸图                       |                  |                  |                  |                  |



| 规格                        | 摆角音圈电机型号         |                  |                  |                  |
|---------------------------|------------------|------------------|------------------|------------------|
|                           | XVRA0918-010-00A | XVRA1080-010-00A | XVRA7280-008-00A | XVRA1510-010-00A |
| 峰值推力 (Nm)                 | 0.918            | 10.8             | 7.28             | 1.51             |
| 连续推力 (Nm)                 | 0.5              | 3.87             | 2.55             | 0.435            |
| 力常数 (Nm/A)                | 0.34             | 2.35             | 1.82             | 0.375            |
| 行程 (°)                    | 10               | 10               | 8                | 10               |
| 间隙 (mm)                   | 0.5              | 0.5              | 0.5              | 0.5              |
| 直流电阻 (Ω)                  | 2.75             | 5.6              | 4.3              | 4.2              |
| 最大电压 (V)                  | 7.5              | 25.7             | 19.2             | 16.8             |
| 最大电流 (A)                  | 2.7              | 4.6              | 4.0              | 4.0              |
| 线圈重量 (g)                  | 64               | 160              | 54               | 38               |
| 磁钢重量 (g)                  | 402              | 1100             | 300              | 240              |
| 旋转半径 (R)                  | 100              | 132.5            | 100.4            | 60               |
| 整体宽度 (B)                  | 86               | 120              | 62               | 66               |
| 整体高度 (C)                  | 30               | 45               | 20               | 17.5             |
| 转动惯量 (g·cm <sup>2</sup> ) | 6680             | 26000            | 6604             | /                |
| 尺寸图                       |                  |                  |                  |                  |



# XVAC

专注于超精密直驱电机及运动系统的高科技企业



北京星微自动化科技有限公司

Beijing XVAC Automation Technology Co.,Ltd.

电话：010-89537435 网址：[www.xivimotion.com](http://www.xivimotion.com)

北京星微自动化科技有限公司专注于超精密直驱电机研发